

Ватві *Racer*

Джип дитячий
на радіо керуванні

M 4625

ІНСТРУКЦІЯ

з експлуатації



Рекомендований вік: **від 3 до 8 років**
Рекомендована вага: **30 кг**

Для більш ефективного захисту Вашої дитини перед початком використання виробу уважно ознайомтесь з інструкцією та дотримуйтесь її. Збережіть інструкцію для подальшого використання.

СПЕЦИФІКАЦІЯ

| | |
|----------------------------------|---|
| Зарядний пристрій | Вхід: 100-240V, 50/60Hz Вихід: 12V700mA-1000mA/15V1000mA 2WD 12V 500 mA |
| Швидкість | 3-5 км/год |
| Батарея: (тривалість заряджання) | 8-12 годин, макс. 20 годин |
| Розмір: | 1100 x 720 x 720mm |
| Запобіжник: | FA-12A |
| Акумулятор : | DC 12V4.5AH*1/12V7AH*1 |

КОМПЛЕКТАЦІЯ

| № | Комплектуючі | Фото | Кіл-ть |
|----|-------------------|---|--------|
| 1 | Корпус |  | 1 |
| 3 | Сидіння |  | 1 |
| 5 | Колесо |  | 4 |
| 7 | Кермо |  | 1 |
| 9 | Шайба |  | 5x2 |
| 11 | Гайка |  | 5 |
| 13 | Ковпак колеса |  | 4 |
| 15 | Бовт М 4*12 |  | 17 |
| 17 | Інструкція |  | 1 |
| 19 | Мр3 кабель |  | 1 |
| 21 | Декоративні лампи |  | 2 |

| № | Комплектуючі | Фото | Кіл-ть |
|----|------------------------|---|--------|
| 2 | Лобове скло |  | 1 |
| 4 | Редуктор |  | 2 |
| 6 | Стілки фар |  | 1 |
| 8 | Дзеркала заднього виду |  | 1 |
| 10 | Пульт керування |  | 1 |
| 12 | Гайка + бовт М5 |  | 1 |
| 14 | Зарядний пристрій |  | 1 |
| 16 | Бампер |  | 1 |
| 18 | Торцевий ключ |  | 2 |
| 20 | Декоративний елемент |  | 1 |
| 22 | Багажник |  | 2 |

СКЛАДАННЯ

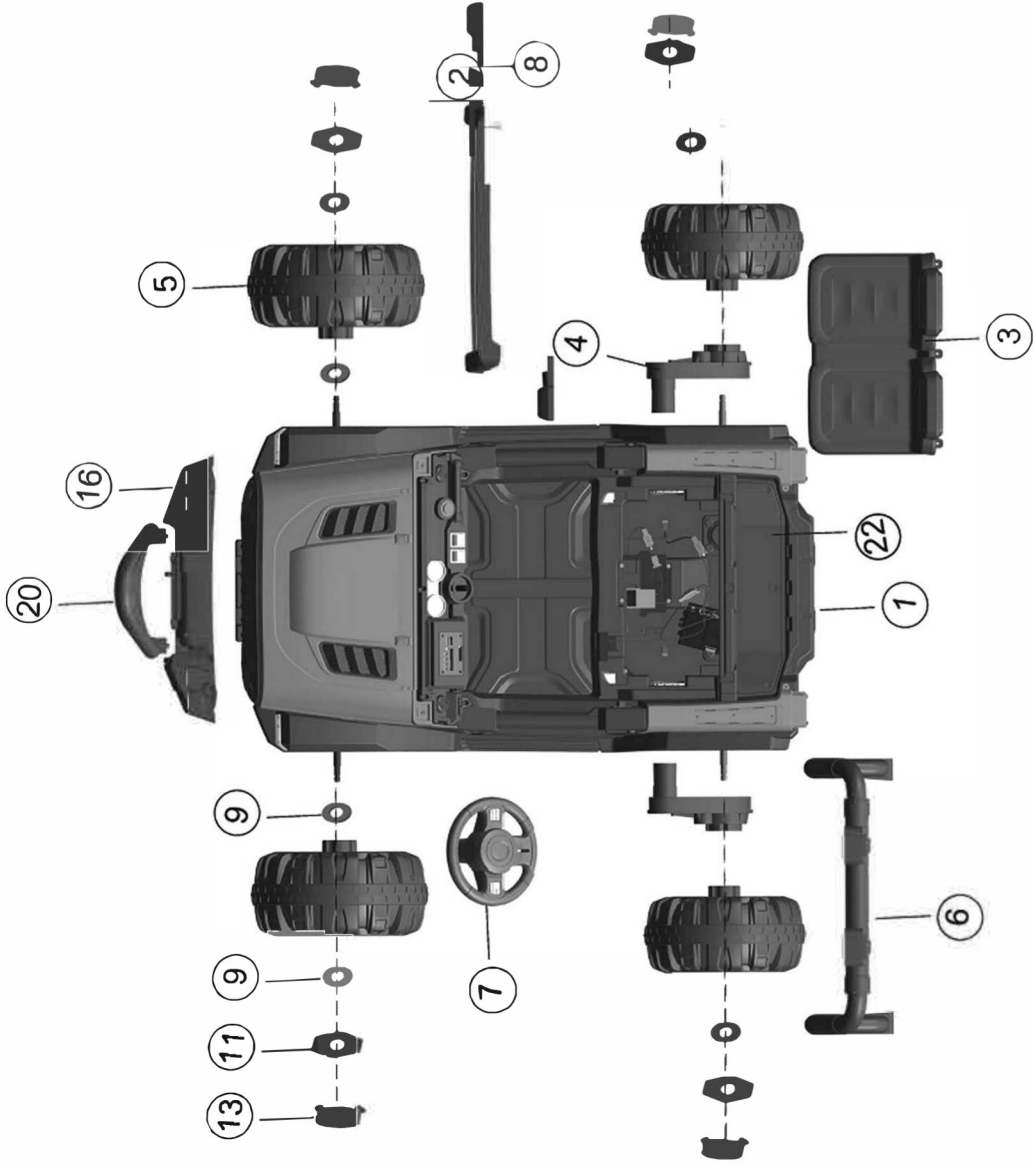

- 1. Корпус
- 2. Лобове скло
- 3. Сидіння
- 4. Редуктор
- 5. Колесо x 4
- 6. Сійки фар
- 7. Кермо
- 8. Дзеркала заднього виду
- 9. Шайба
- 11. Гайка
- 12. Гайка + бовт М5
- 13. Ковпак колеса
- 16. Бампер
- 20. Декоративний елемент
- 22. Багажник

Для збірки
потребуються:



ВИКРУТКА
(в комплект не входить)



ПЛОСКОГУБЦІ
(в комплект не входить)



МОЛОТОК
(в комплект не входить)



торцевий
гайковий ключ
(в комплекті)

СКЛАДАННЯ

1. Установка бампера

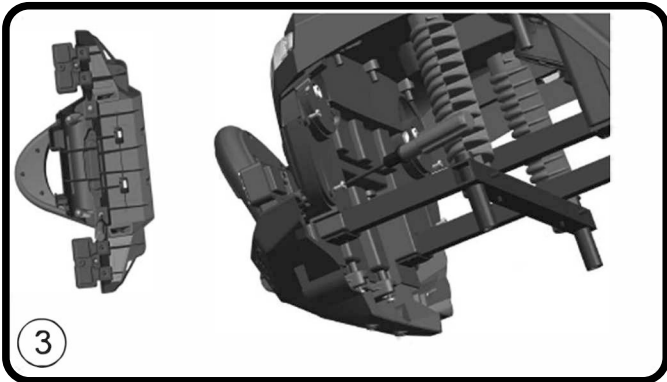
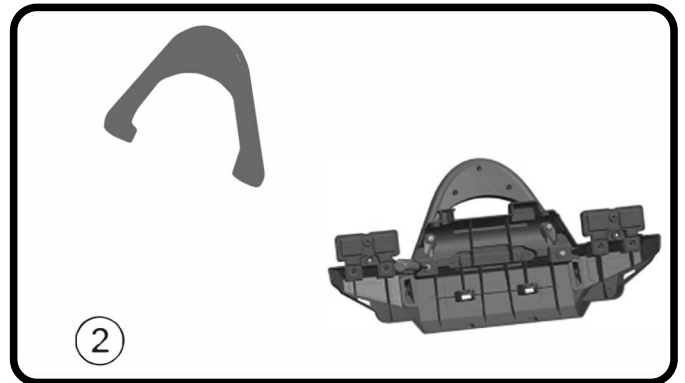
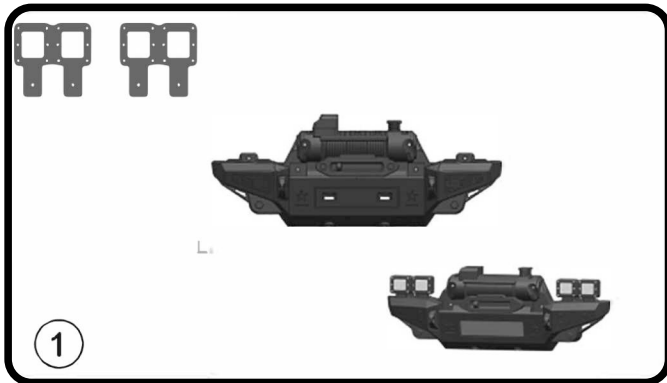

- Встановіть декоративні лампи на бампер за допомогою гвинтів M4 * 12mm
- Встановіть декоративний елемент на бампер за допомогою 4 гвинтів M4 * 12mm
- Встановіть бампер на корпус за допомогою 6 гвинтів M4 * 12mm

2. Установка передньої осі та передніх коліс

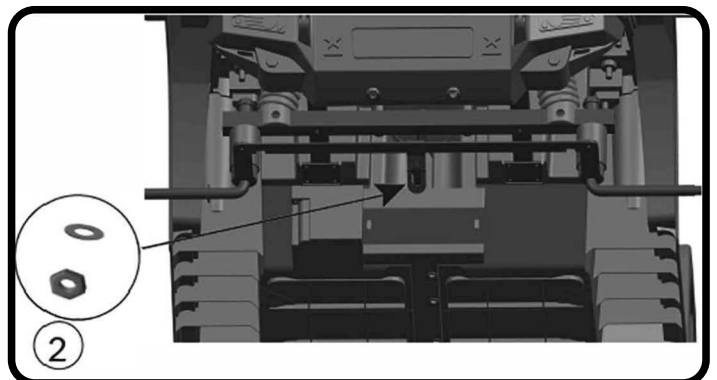
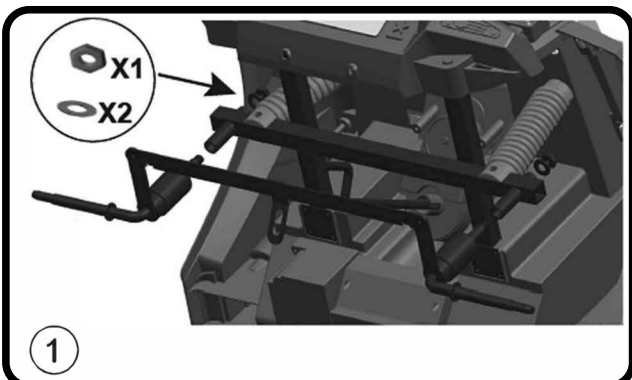

- Встановіть передню вісь в корпус і зафіксуйте 2 шайбами M8 і гайками M8
- Помістіть шайбу M10 на кінець рульової колонки і закріпіть гайкою M8.
- Встановіть шайбу M12 на задню вісь і одягніть колесо, потім ще одну шайбу M 10 і гайку, затягніть пластиковим торцевим ключем . Одягніть ковпак.

СКЛАДАННЯ

3. Установка задніх коліс

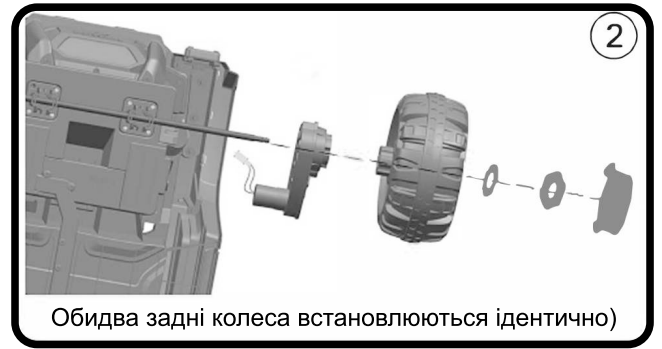
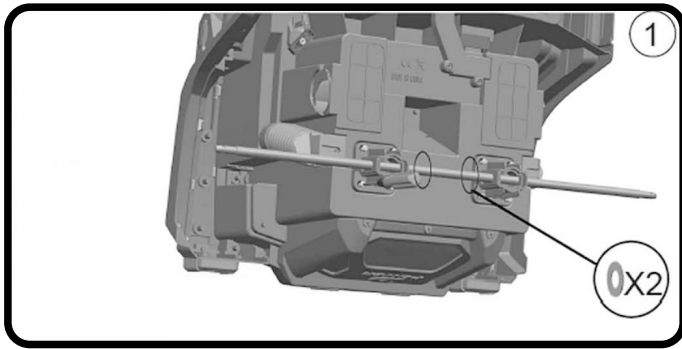

- Встановіть задню вісь і фіксатори на корпус автомобіля, закріпіть 8 гвинтами М4 * 12 мм.
- Встановіть редуктор на задню вісь. Одягніть колесо на задню вісь, додайте шайбу М10 і гайки.
- Затягніть гайки пластиковим торцевим ключем. Одягніть пластиковий ковпак.

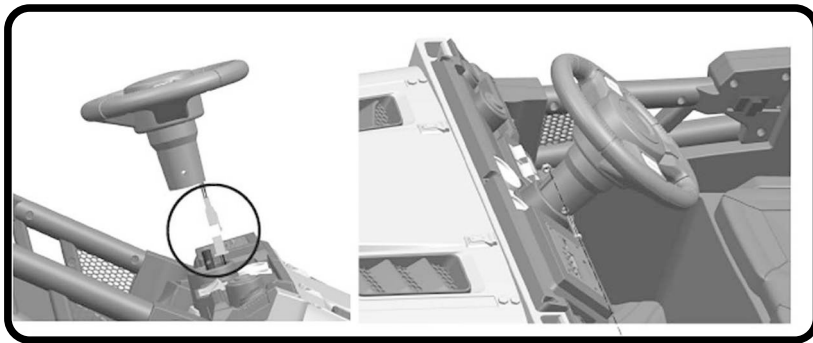

4. Установка керма

- З'єднайте дроти корпусу і керма.
- Вставте кермо в основу.
- Вирівняйте отвори і вставте гвинт М5 х 35 мм.

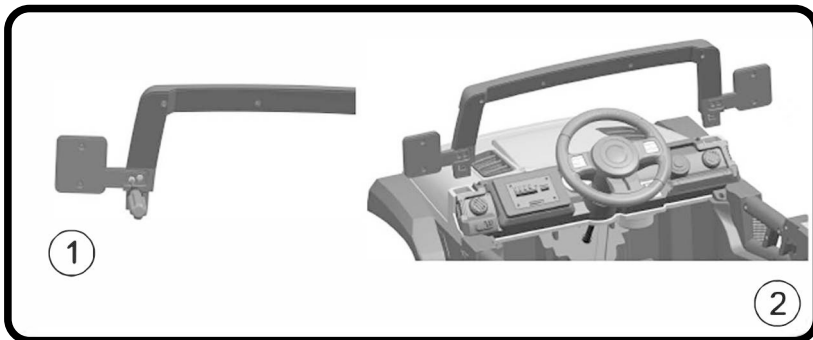

5. Установка лобового скла

- Встановіть дзеркала заднього виду на основу лобового скла і зафіксуйте за допомогою гвинтів М4 * 12мм
- Одягніть лобове скло на корпус.

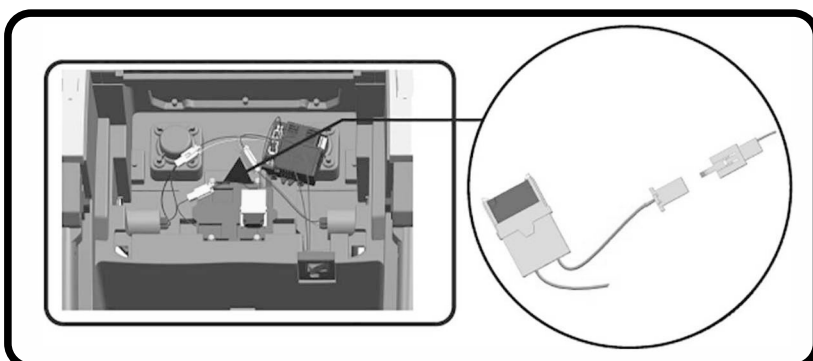

6. Під'єднання акумулятора

- З'єднайте роз'єми акумулятора під сидінням.

Увага: роз'єми живлення не можуть використовуватися навпаки.

СКЛАДАННЯ

7. Установка багажника та сидіння

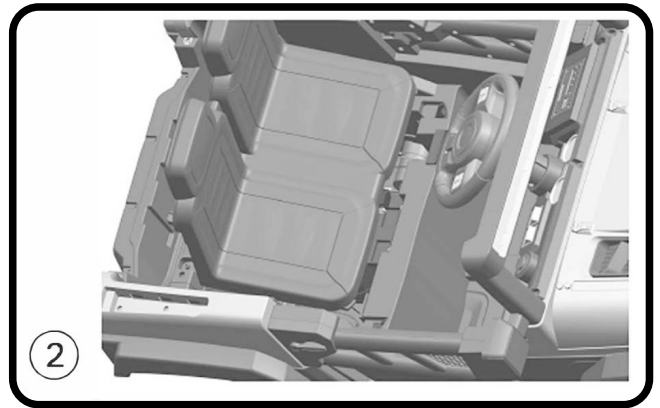
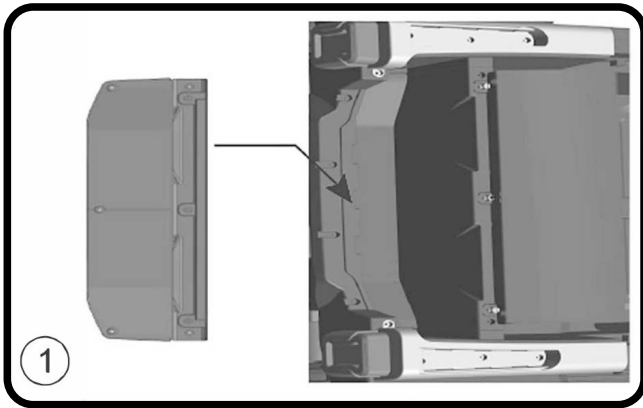

- Зафіксуйте багажник за допомогою 5 гвинтів M4 * 12мм
- Вставте передню частину сидіння в корпус
- Зафіксуйте сидіння 3 гвинтами M4*12мм

8. Установка стійки фар

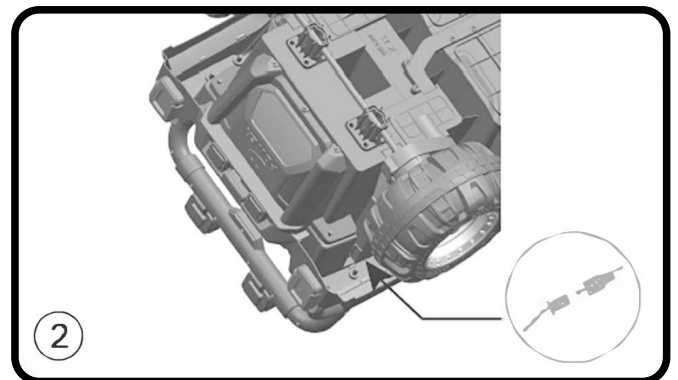
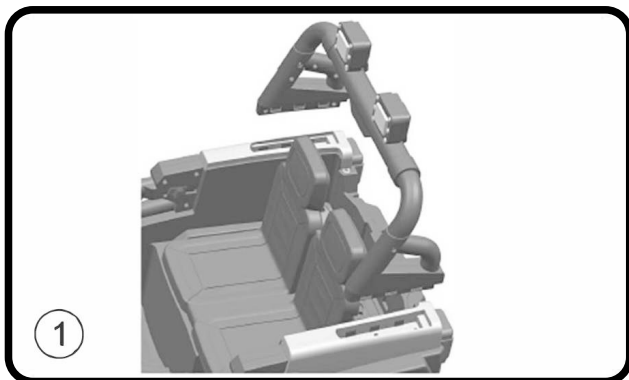

- Вставте стійку в корпус автомобіля
- Переверніть корпус, підключіть роз'єми

ПУЛЬТ КЕРУВАННЯ:

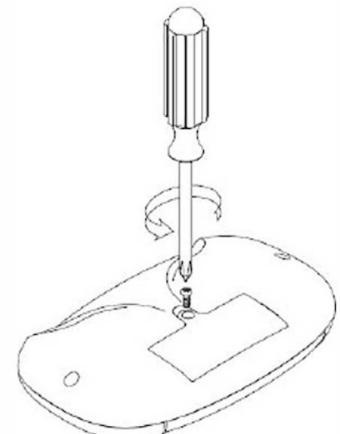
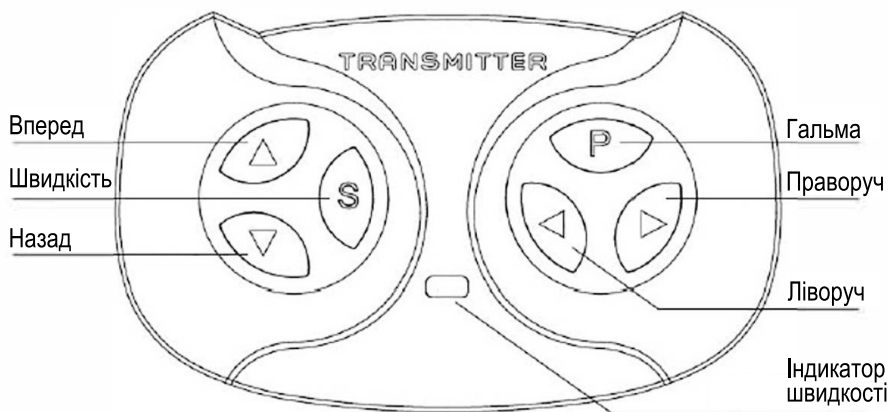

Зніміть гвинт

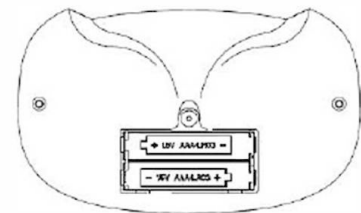

Встановіть 2 батарейки 1,5 V AAA

Крок 1: Відкрийте кришку батарейного відсіку на задній панелі пульта дистанційного керування і завантажте батарейки (1,5 V AAA), (не йдуть в комплекті)

Крок 2: Вимкніть кнопку живлення на автомобілі;

Крок 3: одночасно натисніть і утримуйте клавіші «Вперед» і «Назад». Коли індикатор швидкості почне блимати, включіть кнопку живлення автомобіля- індикатор швидкості почне горіти безперервно. Це означає, що з'єднання встановлено. При повторній установці батарейок 1,5 V AAA немає необхідності перепідключати пульт до автомобіля.

ОПИС ІНДИКАТОРА ШВИДКОСТІ:

* Кнопка швидкості регулює рівень швидкості. Одна червона лампочка-низька швидкість, дві червоних лампочки – середня швидкість, три червоних лампочки – максимальна швидкість.

Функції кнопок:

FORWARD-вперед

BACK-назад

SPEED-вибір швидкості

LEFT-ліворуч

RIGHT-праворуч

BRAKE- гальма

Пульт управління може перебувати в пріоритеті перед ручним керуванням (в залежності від комплектації): при використанні пульта управління, ножна педаль перестає функціонувати. І навпаки, при припиненні використання пульта-автомобіль може управлятися ногою педаллю.

ПРАВИЛА ЕКСПЛУАТАЦІЇ:

Переконайтеся, що кнопка живлення включена.

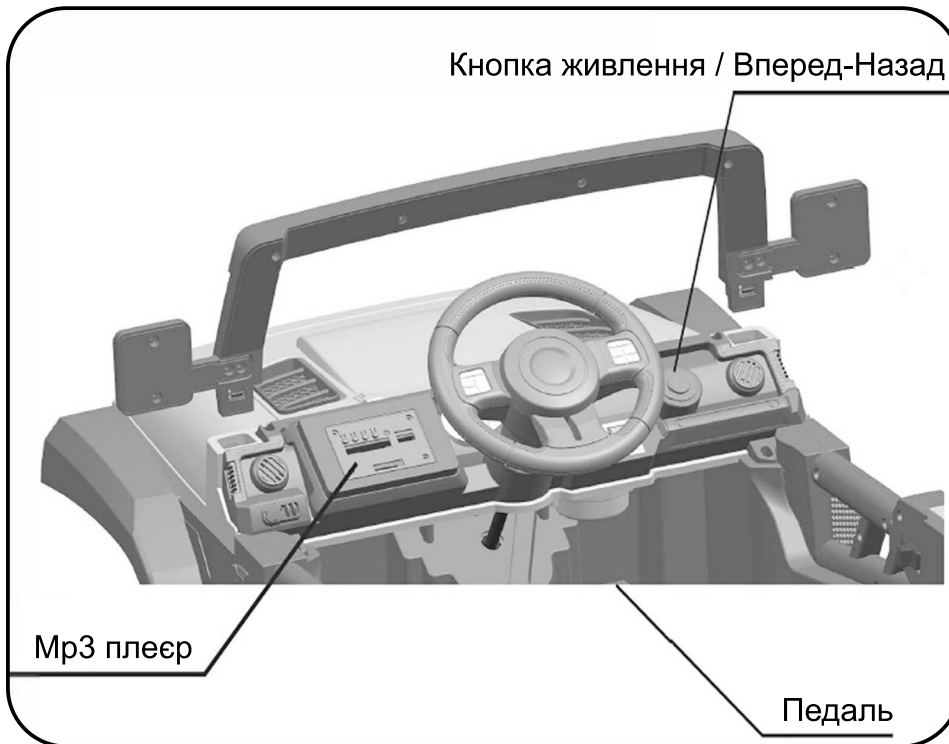

ВАЖЛИВО!

Завжди зупиняйте автомобіль, коли змінюєте напрямок руху, щоб уникнути пошкодження мотора або редуктора.

1. Увімкніть кнопку живлення
2. Вперед
 - Переключіть кнопку FORWARD / REVERSE в положення REVERSE
 - Натисніть на педадь
 - Машина почне рухатися назад

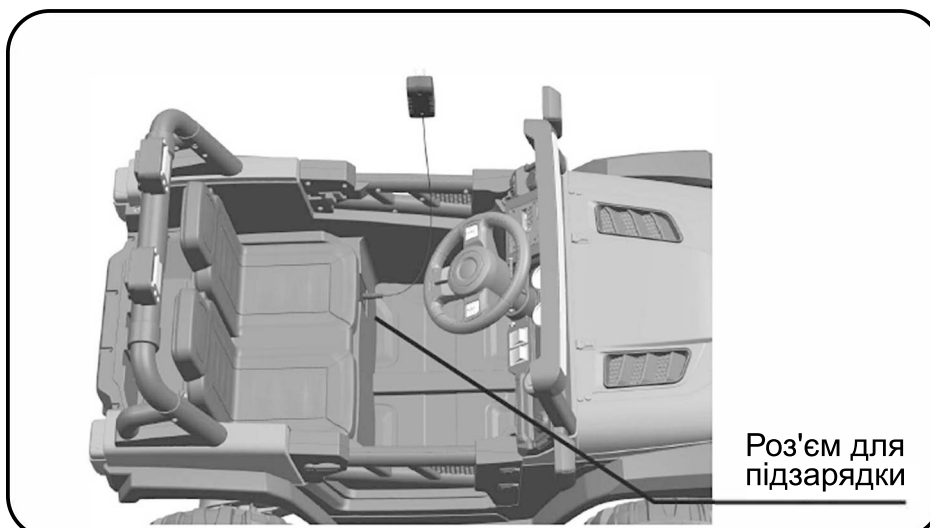

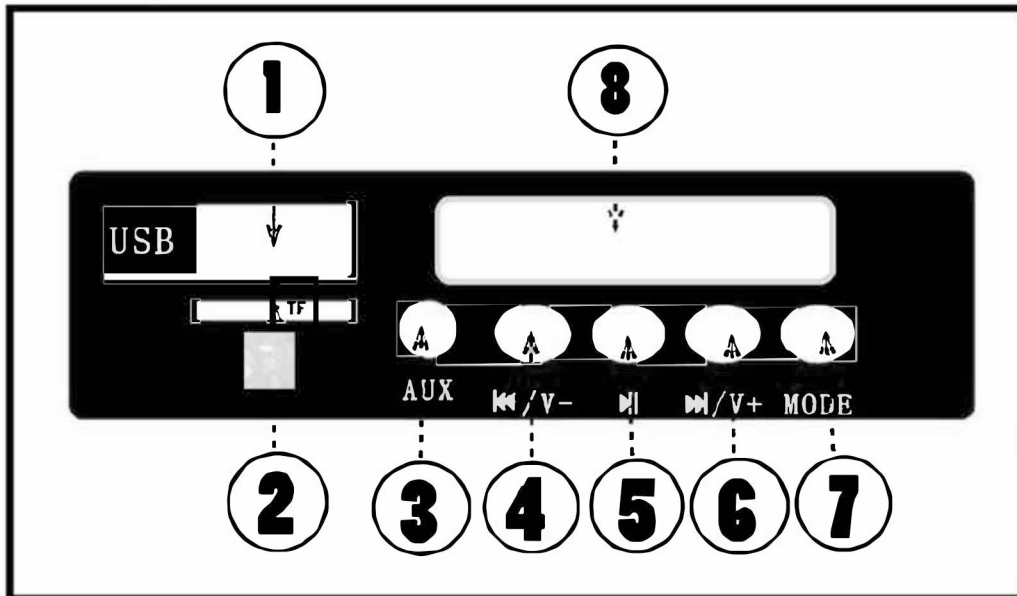

1. USB вхід / підключення аудіо джерел-відтворення аудіо
2. TF карта: вставте карту-відтворення аудіо
3. MP3: за допомогою шнура може бути підключений до іншого пристрою і відтворювати аудіо.
4. Відтворення музики / зменшення звуку: коротке натискання-грає музика, довге натискання-звук зменшується
5. Пауза: одне натискання - відтворення музики припиняється, повторне натискання-відтворення музики відновиться
6. Включення музики / збільшення звуку: коротке натискання-включення музики, довге натискання-звук посилиться.
7. Режим MODE: Натисніть кнопку для відтворення MP3 музики, натисніть кнопку для відтворення музики USB, натисніть кнопку для відтворення музики з USB карти.
8. Індикатор заряду: показує рівень заряду автомобіля.

ЯК КОРИСТУВАТИСЬ КЕРМОМ:



ЕЛЕКТРИЧНА СХЕМА

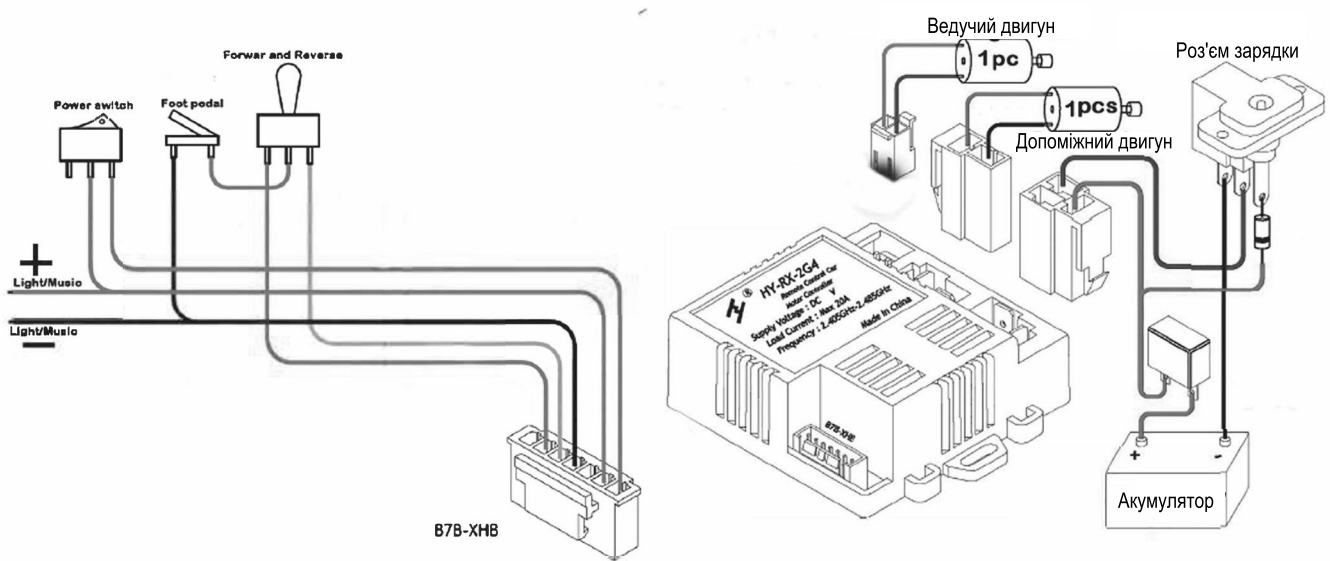

Даний продукт містить захист: при зарядці всі функції автоматично відключаються.

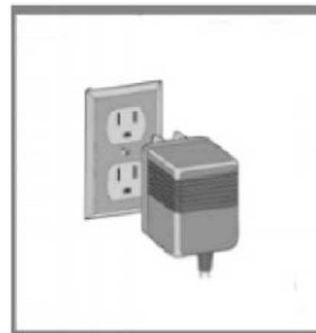
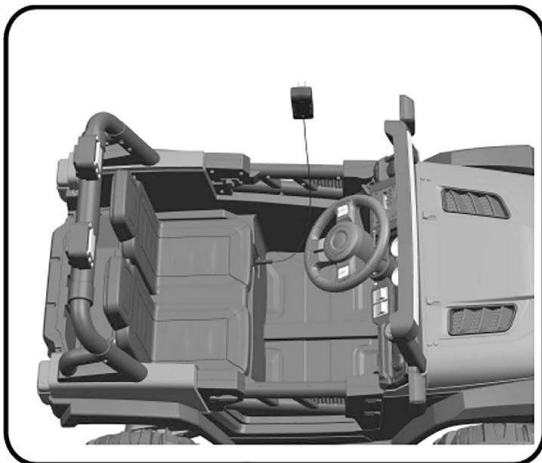

1. Знайдіть роз'єм для зарядки під сидінням
2. Вставте штекер в роз'єм
3. Вставте вилку в розетку. Зарядка почалася.

ЗАПОБІЖНИК:

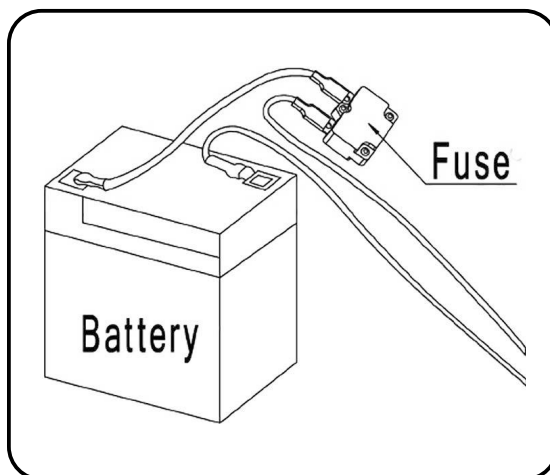

Автомобіль оснащений запобіжником. При перевантаженні або некоректній експлуатації, запобіжник відключає роботу ланцюга на 5-20 сек. Потім робота відновлюється. Запобіжник знаходиться під сидінням.

Щоб уникнути припинення подачі струму запобіжником:

1. Не перевантажуйте транспортний засіб, допустима вага 30 кг
2. Не буксируйте додатковий вантаж за допомогою транспортного засобу.
3. Не наїжджайте на нерухомі об'єкти, які когуть викликати перегрів двигуна
4. Не використовуйте транспортний засіб при високих температурах
5. Не втручайтеся в електросистему

ТЕХНІЧНІ НЕПОЛАДКИ ТА ЇХ УСУНЕННЯ

| Проблема | Причина | Усунення проблеми |
|---|---|--|
| Джип не рухається | <ol style="list-style-type: none"> 1. Акумулятор розряджений. 2. Спрацював запобіжник. 3. Недостатній контакт із акумулятором. 4. Акумулятор несправний. 5. Погано зафіксовані колеса. | <ol style="list-style-type: none"> 1. Підзарядіть акумуляторну батарею. 2. Не використовуйте автомобіль протягом декількох хвилин або замініть запобіжник. 3. Закріпіть щільніше роз'єми акумуляторної батареї. 4. Перевірте справність акумулятора. 5. Підкрутіть гайки, які фіксують. |
| Акумуляторна батарея не заряджається | <ol style="list-style-type: none"> 1. Роз'єми акумулятора не зафіксовані. 2. Відсутність електрики в мережі. 3. Зарядний пристрій несправний. 4. Запобіжник несправний | <ol style="list-style-type: none"> 1. Зафіксуйте роз'єми. 2. Спробуйте підключити зарядний пристрій до мережі пізніше. 3. Замініть зарядний пристрій. 4. Перевірте і замініть запобіжник |
| Дія акумулятора нетривала | <ol style="list-style-type: none"> 1. Недостатній заряд акумулятора. 2. Колеса забруднені. 3. Автомобіль перевантажений | <ol style="list-style-type: none"> 1. Необхідно заряджати акумулятор своєчасно. 2. Очистіть колеса. 3. Не перевантажуйте автомобіль |
| Джип їде надто повільно | <ol style="list-style-type: none"> 1. Акумулятор розряджений. 2. Колеса забруднені. 3. Автомобіль перевантажений. | <ol style="list-style-type: none"> 1. Необхідно зарядити акумулятор своєчасно. 2. Очистіть колеса. 3. Не перевантажуйте автомобіль |
| Акумулятор нагрівається та шумить під час зарядки | <ol style="list-style-type: none"> 1. В акумуляторі відбувається хімічна реакція. | <ol style="list-style-type: none"> 1. Така реакція характерна для процесу зарядки акумулятора. |
| Низький рівень зарядки | <ol style="list-style-type: none"> 1. Акумулятор несправний. 2. Відсутність електрики в мережі. 3. Автомобіль перевантажений. 4. Поверхня, на якій знаходиться автомобіль, нерівна. | <ol style="list-style-type: none"> 1. Замініть акумулятор. 2. Спробуйте під'єднати до мережі пізніше. 3. Не перевантажуйте автомобіль. 4. Використовуйте автомобіль тільки на рівній поверхні. |

*Комплектація може відрізнятись від заявленої

ПРАВИЛА УСТАНОВКИ І ЗАМІНИ БАТАРЕЙОК

1. Установка та заміна батарейок повинні проводитись лише дорослими.
2. Не заряджайте не акумуляторні батарейки
3. Не дозволяйте дітям гратися з батарейками.
4. Не заряджайте батарейки, які для цього не призначені.
5. Дотримуйтесь полярності.
6. Не використовуйте одночасно старі та нові батарейки
7. Якщо автомобіль не використовується протягом тривалого часу, вийміть з виробу та пульту ДУ елементи живлення.

ЗАПОБІЖНІ ЗАХОДИ:

1. Не використовувати для дітей молодше 3 років, використовуйте шолом і захист на руки і ноги.
2. Щоб уникнути пошкодження редуктора і механізмів автомобіля уникайте перевантаження дитячого транспорту.
3. Не дозволяйте дітям кататися удвох, перевозити вантажі або буксирувати.
4. Не міняйте різко напрямок руху автомобіля.
5. Не допускається катання дорослих.
6. Автомобіль дозволяється використовувати тільки під наглядом дорослих, уникайте використання автомобіля вночі, або в слабоосвітлених місцях.
7. Щоб не допустити травм дітей за допомогою дрібних деталей, зберігайте всі деталі і пакети в недоступному для дітей місці.
8. Не рекомендується використовувати автомобіль на проїжджій частині, схилах, та інших небезпечних місцях.
9. Автомобіль дозволяється використовувати в теплу суху погоду. Уникайте дощу і прямого контакту з водою, брудом, піском і нерівними поверхнями.
10. Очищайте автомобіль від пилу та бруду. Допускається чистка сухою або ледь вологою тканиною без використання абразивних засобів для чищення. Не мийте автомобіль зі шланга. Не катайтеся в дощ або сніг.
11. Для змащення рухомих деталей, коліс та елементів управління використовуйте легкі масла. Автомобіль не обходимо зберігати в приміщенні або накривати брезентом.
12. Контакти підключення живлення не повинні бути замкнені «накоротко».
13. Перед використанням перевіряйте місця фіксації деталей.
14. Автомобіль слід зберігати якнайдалі від джерел тепла щоб уникнути пошкодження пластикових деталей.
15. Переконайтеся, що автомобіль зупинився, перш ніж змінювати напрямок.
16. Слідкуйте, щоб кінцівки дитини були якомога далі від крутящих елементів.
17. Автомобіль має ремінь безпеки. Проінструкуйте дитину як правильно ним користуватися.
18. Не втручайтеся і не змінюйте електричний ланцюг.
19. Використовуйте редуктори і акумулятор тільки фірми-виробника.
20. Слідкуйте за тим, щоб рідина не потрапляла в акумулятор і його компоненти.
21. При зарядці автомобіля виділяються гази, тому стежте, щоб зарядка відбувалася якнайдалі від нагрівальних елементів і відкритого вогню.
22. Не відкривайте акумулятор, оскільки він містить кислоту та інші токсичні компоненти.
23. Не кидайте акумулятор.
24. Перед зарядкою перевірте цілісність проводу і акумулятора.
25. Заряджайте акумулятор раз на місяць якщо не користуйтеся акумулятором більше місяця.
26. Коли автомобіль починає повільно рухатися-необхідно провести зарядку.
27. Під час зарядки кнопка живлення повинна бути в положенні «вимкнено»/OFF.
28. Зарядка повинна проводитися протягом 8-12 годин, але не більше 20 годин.

Катайтесь із задоволенням!